



FRIDURIT® ABLUFTWÄSCHER

Dezentrale Reinigung chemisch belasteter Abluft

KOMPAKTE BAUFORM HÖCHSTE ABSCHIEDEGRADE

FRIDURIT Abluftwäscher ermöglichen eine dezentrale Abluftreinigung unmittelbar an der Emissionsquelle. Ihr Vorteil: Sie können wirtschaftlich arbeiten, schonen Ihre Gebäudesubstanz und schützen Personal und Umwelt.

FRIDURIT Abluftwäscher reinigen chemisch belastete Abluft nach einem hocheffizienten Abscheideprinzip. Die intelligente Luftführung ermöglicht geringe Luftwiderstände im System. So können die Baugröße der Lüftungskomponenten und damit die Energiekosten des Gesamtsystems minimiert werden.



FRIDURIT Abluftwäscher C180 mit FRIDURIT Neutralisationsanlage zur Behandlung des chemisch belasteten Abwassers aus dem Abluftwäscher.

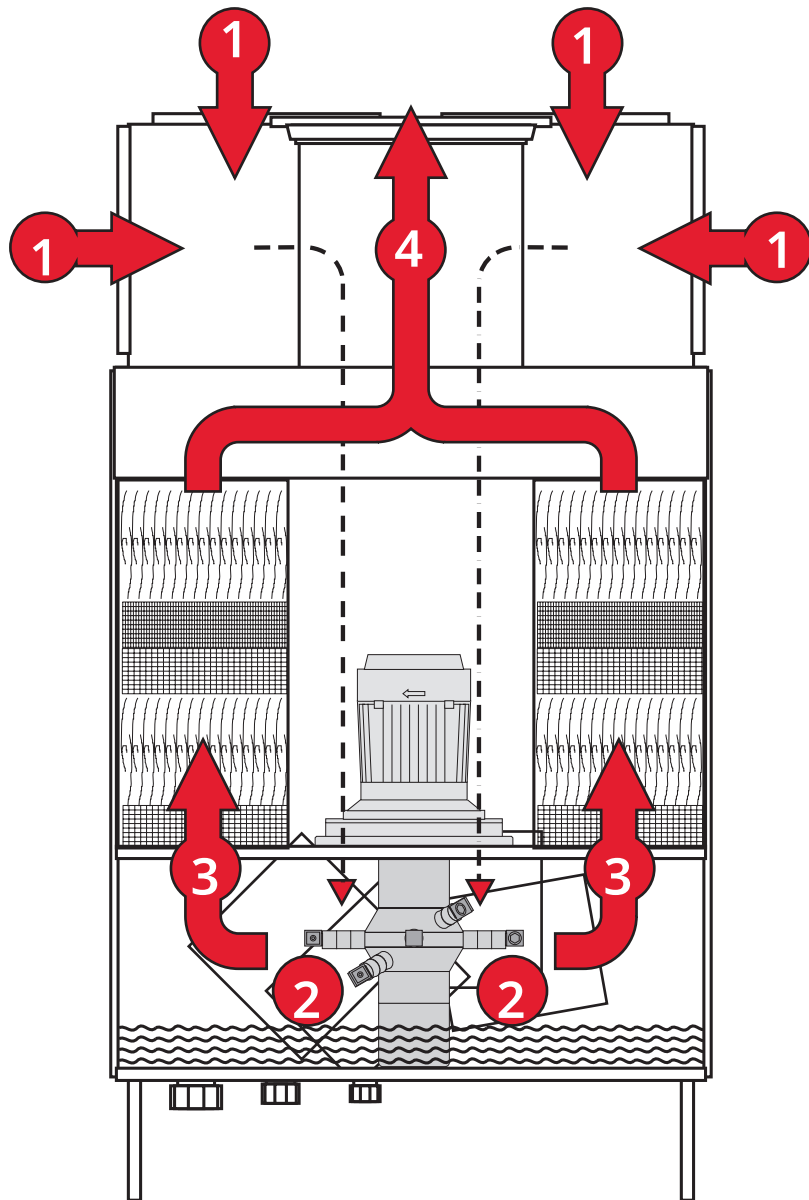

DAS FUNKTIONSPRINZIP

- 1 Die verunreinigte Abluft wird über die Schadgasstutzen auf kürzestem Weg in den Absorptionsraum gesaugt.
- 2 Dort erfolgt die intensive Auswaschung der Schadstoffe im Waschflüssigkeitsnebel, der durch das Förder- und Sprührad erzeugt wird.
- 3 Durch Agglomeratoren und Tropfenabscheider wird die Absorption optimiert und die Restflüssigkeit abgeschieden.
- 4 Die gereinigte Abluft wird über den Reingluftstutzen in das nachfolgende Rohrleitungssystem geführt.

WIRTSCHAFTLICH. EFFIZIENT. NACHHALTIG. AUF DEN PUNKT GEBRACHT

FRIDURIT Abluftwäscher zeichnen sich durch folgende Aspekte aus:

- ▶ Höchste Abscheidegrade bis zu 97 % trotz kompakter Bauform.
- ▶ Ca. 30 % geringere Luftwiderstände als vergleichbare Geräte.
- ▶ Deutlich geringere Investitions- und Betriebskosten als zentrale Reinigungssysteme.
- ▶ Die Bedienung ist sehr einfach und in vier Sprachen umschaltbar.
- ▶ Während des vollautomatischen Waschflüssigkeitswechsels bleibt die Sprühfunktion in Betrieb. Die Arbeit im Abzug kann ungehindert fortgesetzt werden.
- ▶ Die Schadstoffmenge in der Waschflüssigkeit kann gemessen und zur Steuerung des Wasserwechsels genutzt werden.
- ▶ Speziell auf die FRIDURIT Abluftwäscher abgestimmtes Zubehör, z. B. Ventilatoren, Lüftungskomponenten und Sondersteuerungen, erlaubt die individuelle Anpassung an die jeweilige Anwendung.
- ▶ Das System ist für Wasser (bis 10° dH) als Waschflüssigkeit optimiert. Ein Zusatz von Gefahrstoffen, wie z. B. Natronlauge, kann vermieden werden.
- ▶ Die medienberührten Materialien sind weitgehend chemikalienresistent, sortenrein trennbar und recyclebar.
- ▶ Ein gut organisiertes Servicenetzwerk sowie zahlreiche Handelspartner im In- und Ausland bieten Unterstützung im Wartungs- und Reparaturfall.
- ▶ Sanitär-, Elektro- und Lüftungsanschlüsse werden in Zusammenarbeit mit unseren Kunden ständig optimiert.
- ▶ Jeder FRIDURIT Abluftwäscher wird vor der Auslieferung auf Funktion und Einhaltung der internen Qualitätskriterien geprüft.
- ▶ Ersatzteile sind meist für die gesamte Lebensdauer der Geräte verfügbar. Auf die Kompatibilität neuer Bauteile zu den bisherigen wird stets geachtet.
- ▶ Um Schnittstellen zu reduzieren, bilden Steuerung, Bedienung und Messtechnik eine Einheit.
- ▶ Das im Lieferumfang enthaltene Bedienmodul ermöglicht eine bequeme Bedienung des Abluftwäschers.
- ▶ Wenn keine zentrale Anlage für das chemisch belastete Abwasser aus dem Abluftwäscher vorhanden ist, übernimmt die FRIDURIT Neutralisationsanlage diese Aufgabe.

TECHNISCHE DATEN IM ÜBERBLICK

	Abluftwäscher C75	Abluftwäscher C180
Anordnung:	Freie Aufstellung	
Verwendete Werkstoffe (medienberührte Teile)	Gehäuse und Sprührad: Polypropylen, Fittings: PVC-U, Dichtungen: EPDM/PTFE	
Lüftungsdaten:		
Luftleistung in m³/h	480–750	600–1800
Druckverlust in Pa	320–540	160–1020
Lufteintritt	Blockflansch DN 200	Blockflansch DN 250
Luftaustritt	1 Flansch DN 200	1 Flansch DN 315
Maße und Gewichte:		
Breite in mm	550	850
Tiefe in mm	750	750
Höhe in mm	1535	1535
Wasservolumen in Liter ca.	45	70
Leergewicht in kg ca.	90	120
Gesamtgewicht in kg ca. (gefüllt)	135	190
Wasseranschluss:		
Zulauf	DN 10	DN 10
Ablauf	DN 20	DN 20
Überlauf	DN 32	DN 32
Inspektionsöffnungen:		
Inspektionsdeckel	1	2
Sichtfenster frontseitig	Nein	Nein
Elektrische Steuerung:		
Steuerung	Kunststoffgehäuse mit elektronischer Steuerung, LCD-Display mit Bedientasten, Schalteinheit für Sprühradmotor, Reparaturschalter, Anschlussklemmen zur Anschaltung von Zubehör, Bedienmodul mit Folientastatur.	
Einspeisung	Drehstrom 400/230 Volt, 50 Hz, 3L/N/PE, 0,55 kW. Anschluss über Steckverbindung.	
Niveausteuern	2 Schwimmerschalter für Füllstand Minimal und Maximal	
Sanitärkomponenten	1 Zulauf-Magnetventil mit Schmutzfänger und Handkugelhahn, 1 Ablauf-Magnetventil.	
Waschflüssigkeitswechsel	Zeitabhängige Steuerung, Zeitvorgabe in weitem Bereich einstellbar, optional über Leitfähigkeitsmessung.	
Optionales Zubehör	Sonde mit integriertem Messverstärker zur Messung der elektrischen Leitfähigkeit, Waschflüssigkeits-Voralkalisierungseinrichtung. Weiteres Zubehör im entsprechenden Kapitel.	
Schutzart	Motor IP 54, Steuerung Rückseite IP 40, Front IP 54	

FRIDURIT® ABLUFTWÄSCHER TECHNISCHE ZEICHNUNGEN TYP C75

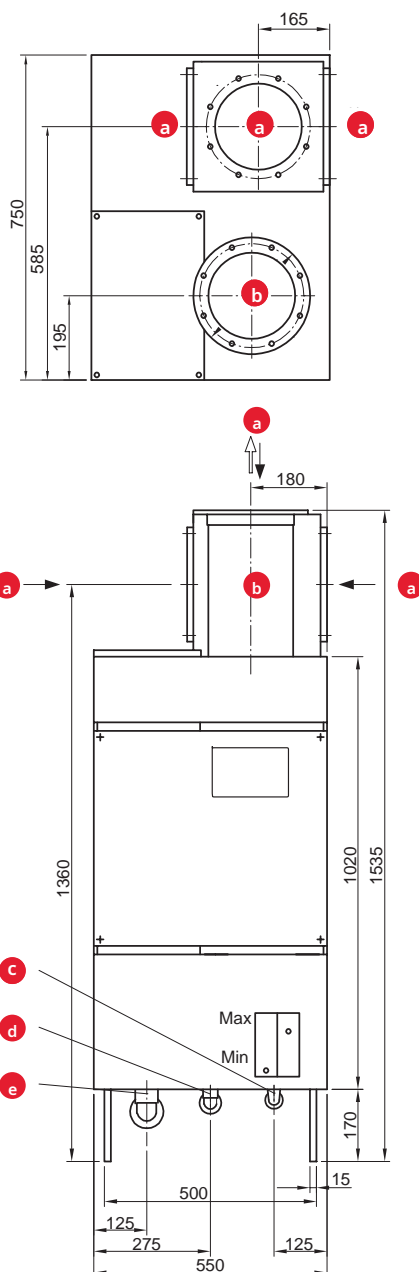

- a. Schadgaseintritt DN 200 mit 8 Gewindeeinsätze M6 auf LK240
- b. Reinluftaustritt mit 8 Loch Ø7 auf LK 240

- c. Wasserzulauf DN15 mit Verschraubung und Schlauchtülle
- d. Wasserablauf DN20 mit Verschraubung und Schlauchtülle
- e. Wasserüberlauf DN32 mit Schlauchtülle

FRIDURIT® ABLUFTWÄSCHER TECHNISCHE ZEICHNUNGEN TYP C180

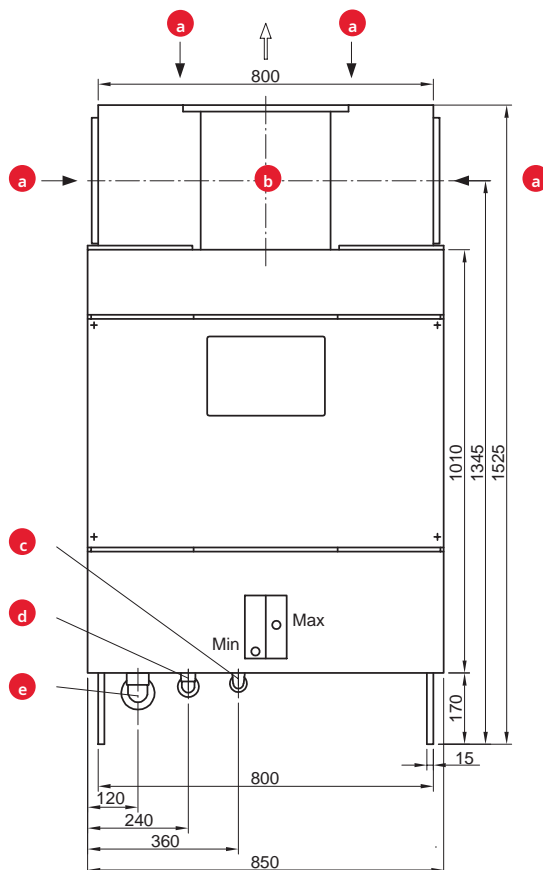
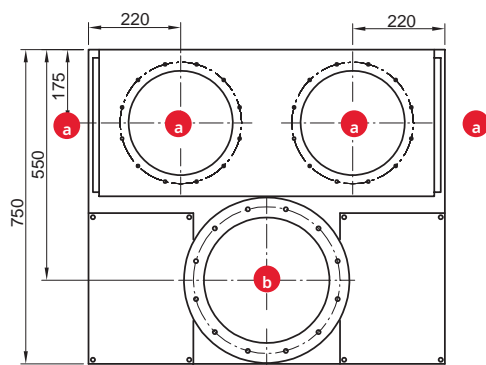

a. Schadgaseintritt mit 12 Gewindeeinsätze M6 auf LK290

b. Reinluftaustritt mit 12 Loch $\varnothing 9$ auf LK350

c. Wasserzulauf DN15 mit Verschraubung und Schlauchtülle

d. Wasserablauf DN20 mit Verschraubung und Schlauchtülle

e. Wasserüberlauf DN32 mit Schlauchtülle

ÜBER KYOCERA



Der Weltkonzern Kyocera – ein starker Partner.

- ▶ **Hauptsitz:** Kyoto, Japan
- ▶ **Gründung:** 1959
- ▶ **Mitarbeiter:** über 83.000 weltweit
- ▶ **Europäischer Hauptsitz:** Esslingen, Deutschland
- ▶ **Europäische Produktionsstandorte:** Mannheim, Deutschland
Selb, Deutschland
(weitere Niederlassungen in Europa)

 **KYOCERA** = **KYOTO CERAMICS**

KYOCERA – alles begann mit Keramik

Die KYOCERA Fineceramics Europe GmbH ist Teil der KYOCERA Corporation mit Hauptsitz in Kyoto, Japan, einem der weltweit führenden Anbieter von Komponenten aus Hochleistungskeramik für die Technologieindustrie. Die Kyocera-Gruppe bietet heute über 200 verschiedene Keramikwerkstoffe und modernste Technologien und Services, die auf die individuellen Bedürfnisse der jeweiligen Märkte zugeschnitten sind.

Die KYOCERA Fineceramics Europe GmbH ist in den letzten Jahren stetig gewachsen – und ist heute ein führender europäischer Anbieter kundenspezifischer Lösungen aus technischer Keramik. In partnerschaftlicher Zusammenarbeit entwickeln und fertigen wir Produkte, die unseren Kunden Mehrwert in ihren jeweiligen Märkten bieten und ihren Technologievorsprung nachhaltig sichern. Dafür setzen wir uns tagtäglich ein.

Europaweit sind wir mit zwei Produktions- und Entwicklungsstandorten in Mannheim und Selb sowie mit sechs Vertriebsbüros –

Mannheim, Selb, Esslingen, Neuss, Rungis (Frankreich) und Frimley (Vereinigtes Königreich) – vertreten.

Unsere Herzen schlagen voll und ganz für die Keramik. Bei der Auswahl der keramischen Werkstoffe, dem Produktdesign und der Projektausführung berät unser Team umfassend – vom Entwicklungsstadium über die Prototypenfertigung bis zu der Serienreife. Wir liefern Systemkomponenten für Hochtechnologieanwendungen in zahlreichen Branchen. Unsere Produkte zeichnen sich durch hohe Qualität, Präzision und Langlebigkeit aus.

Unsere Geschäftspartner profitieren davon, dass wir innerhalb der Kyocera-Gruppe bereichsübergreifend denken und arbeiten. Denn Innovationen und wirkliche Meilensteine erreicht man nur gemeinsam – über Branchen und Ländergrenzen hinweg. Das ist unsere Überzeugung.

Über den KYOCERA Konzern

Die KYOCERA Corporation (Kyoto) ist einer der weltweit führenden Anbieter von Hochleistungs-keramik-Komponenten für die Technologieindustrie. Strategisch wichtige Geschäftsfelder der rund 300 Tochtergesellschaften bestehenden Kyocera-Gruppe bilden Informations- und Kommunikationstechnologie, Produkte zur Steigerung der Lebensqualität sowie umweltverträgliche Produkte. Der Technologiekonzern ist weltweit einer der erfahrensten Produzenten von smarten Energiesystemen.

In Europa vertreibt das Unternehmen u. a. Drucker und digitale Kopiersysteme, Halbleiter-, Feinkeramik-, Automobil- und elektronische Komponenten sowie Druckköpfe und keramische Küchenprodukte. Kyocera ist in Deutschland mit vier eigenständigen Gesellschaften vertreten:

- KYOCERA Europe GmbH (Esslingen und Neuss),
- KYOCERA Fineceramics Europe GmbH (Mannheim, Selb, Esslingen und Neuss)
- KYOCERA Automotive and Industrial Solutions GmbH (Dietzenbach)
- KYOCERA Document Solutions GmbH (Meerbusch)

Das Unternehmen engagiert sich auch kulturell: Über die vom Firmengründer ins Leben gerufene und nach ihm benannte Inamori-Stiftung wird der imagerträchtige Kyoto-Preis als eine der weltweit höchstdotierten Auszeichnungen für das Lebenswerk hochrangiger Wissenschaftler und Künstler verliehen.





KYOCERA Fineceramics Europe GmbH

Steinzeugstraße 92
68229 Mannheim / Deutschland
Tel: +49 621 40547-300
E-mail: info@kyocera-fineceramics.de
www.kyocera-fineceramics.de

Standort Selb

Lorenz-Hutschenreuther-Straße 81
95100 Selb / Deutschland
Tel: +49 9287 807-0

Vertriebsbüro Esslingen

Fritz-Müller-Straße 27
73730 Esslingen / Deutschland
Tel: +49 711 93 93 4-0

Vertriebsbüro Neuss

Hammfelddamm 6
41460 Neuss / Deutschland
Tel: +49 2131 16 37-0

Vertriebsbüro Großbritannien

Prospect House, Archipelago, Lyon Way
Frimley Surrey
GU16 7ER / Großbritannien
Tel: +44 1276-69 34 50

Vertriebsbüro Frankreich

Parc Icade Orly - Rungis
21 rue de Villeneuve
94150 Rungis / Frankreich
Tel: +33 1 41-73 73 30